

Контактная информация

Компания			
Адрес	Индекс	Город	
	Улица	Дом	
Представитель			
Телефон, факс			
e-mail			
Доставка продукции	Самовывоз <input type="checkbox"/>	По указанному адресу <input type="checkbox"/>	



СЛАНЦЕВСКИЙ ЗАВОД ПРУЖИН

Приём заказов и отгрузка продукции осуществляется в центральном офисе по адресу: г. Санкт-Петербург, ул. Ключевая, д.30, офис 106, тел/факс (812) 385-56-56
zakaz@mirpruzhin.ru, www.mirpruzhin.ru

Количество, шт.			
Параметры пружины			
Материал			
Диаметр проволоки (прутка), d	(мм)		
Наружный диаметр, D ₁	(+/-)		(мм.)
Высота пружины, L ₀	(+/-)		(мм.)
Число рабочих витков, n	Направление навивки		
Полное число витков, n ₁ (n ₁ = n+2)	любое <input type="checkbox"/>		
Шаг, t*	(мм.)	правое <input type="checkbox"/>	
Работает в гильзе, D _г	(мм.)	левое <input type="checkbox"/>	
Работает на стержне, D _с	(мм.)	Крайний виток (отметить)	
Силовая диаграмма (при наличии) <input type="checkbox"/>	поджатый, зашлифованный		
Высота при нагрузке F ₁	L ₁ , (мм.)	<input type="checkbox"/>	1) вариант
Нагрузка	F ₁ , (Н, кгс)	поджатый, нешлифованный	
Высота при нагрузке F ₂	L ₂ , (мм.)	<input type="checkbox"/>	2) вариант
Нагрузка	F ₂ , (Н, кгс)	спираль с постоянным шагом	
Полное сжатие	L ₃ [*] , (мм.)	<input type="checkbox"/>	3) вариант
Защитное покрытие			
Без покрытия <input type="checkbox"/>	Покрытие <input type="checkbox"/>		
Допуска, предельные отклонения и остальные технические требования по ГОСТ 16118-70			

Примечание

Пружины сжатия

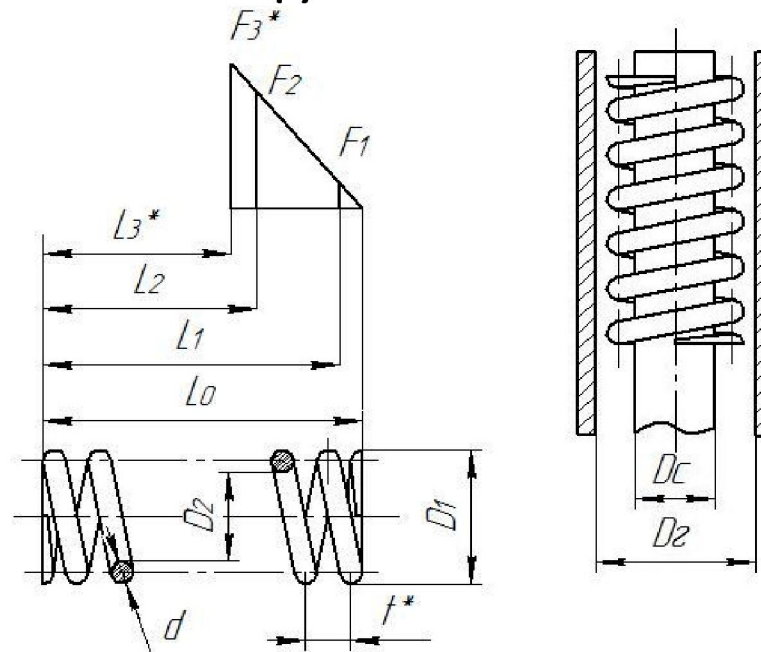

Варианты формирования опорных витков

1) Вариант

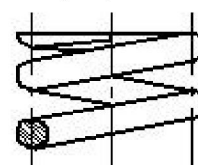

2) Вариант

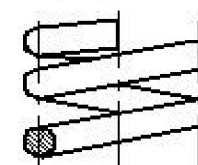

3) Вариант

